

Importancia y utilización del manual

Este manual tiene que considerarse una parte integrante de la máquina y por lo tanto tienen que conservarse juntos. En caso de venta del compresor, es importante que se entregue el manual al nuevo propietario.

Conservar el manual en un sitio adecuado y con precaución para que no se deteriore.

Leer con atención el presente manual para comprender su contenido antes de poner en funcionamiento la máquina y consultarlo cada vez que surjan dudas relativas al funcionamiento.

El manual contiene informaciones importantes sobre la seguridad; estas informaciones describen la manera para realizar operaciones concretas que, si no se efectúan, podrían causar daños a las personas y a la máquina misma. Podrán encontrar también informaciones útiles que les facilitarán el uso y el mantenimiento.

La lista de las piezas de repuesto no forma parte integrante de este manual porque se entrega sólo a los distribuidores autorizados.

Si se pierde el manual pedir un duplicado directamente al constructor.

ADVERTENCIAS PARA LA SEGURIDAD

Simbología

Para resaltar algunas informaciones de especial importancia se han utilizado símbolos. Dichos símbolos no eximen de una atenta lectura.



ATENCIÓN: Se refiere a las normas de precaución que hay que respetar para garantizar la seguridad del operador y de las personas presentes en el área de trabajo o del compresor mismo.



PERSONAL ESPECIALIZADO: Identifica las operaciones que deben ser efectuadas exclusivamente por personal especializado

N.B. Cuando uno o mas símbolos se encuentran al comienzo de la página, significa que se refieren al párrafo entero.

Símbolos utilizados en el compresor.

En el compresor hay varias etiquetas cuya función es especialmente la de destacar posibles peligros latentes y la de indicar el correcto comportamiento durante la utilización de la máquina o en determinadas situaciones.

El cumplimiento de las mismas es de fundamental importancia.



Atención: riesgo de choque eléctrico



Atención: la unidad es controlada a distancia y puede ponerse en marcha sin previo aviso



Obligatorio: leer atentamente las instrucciones para el uso



Obligatorio: para detener el compresor no desconectar jamás el enchufe o el interruptor general, actuar en el interruptor ubicado en el cuerpo del presóstato.



QUÉ ES LO QUE HAY QUE HACER:

Comprobar que la tensión de red corresponda a la tensión indicada en la etiqueta

Comprender cómo se debe detener el compresor de repente y cómo se usan todos sus mandos.

Antes de cada intervención de mantenimiento hay que vaciar el depósito y quitar la corriente para prevenir eventuales puestas en marcha accidentales.

Después de las operaciones de mantenimiento se aconseja controlar si todos los componentes han sido remontados correctamente.

Mantener lejos del área de funcionamiento a los niños y a los animales con el fin de evitar lesiones causadas por un accesorio conectado al compresor.

Leer con atención las instrucciones correspondientes al accesorio instalado, sobre todo si se utiliza la pistola para pintar o barnizar:

Asegurarse de que en el sitio en el que se pinta o se barniza se recambie constantemente el aire.

ADVERTENCIAS PARA LA SEGURIDAD

Asegurarse de que la temperatura del ambiente de trabajo esté incluida entre +5 y + 45°C.

Respetar siempre el programa de mantenimiento indicado en el manual.

Utilizar siempre partes de recambio originales, localizable en los centros asistencia autorizados.

RECAMBIOS NO ORIGINALES PUEDEN ORIGINAR DAÑOS IRREPARABLES AL COMPRESOR.

QUÉ ES LO QUE NO HAY QUE HACER:

No tocar los componentes internos o los tubos puesto que alcanzan temperaturas elevadas durante el funcionamiento, permaneciendo en dichas condiciones durante un cierto tiempo incluso después de la parada.

No colocar objetos inflamables, ni objetos de nylon y tela en proximidad y/o encima del compresor.

No trasladar el compresor con el depósito bajo presión.

No utilizar el compresor si el cable de alimentación no está en buenas condiciones o si hay una conexión precaria.

No utilizar el compresor en entornos supuestamente explosivos o en presencia de llamas.

No utilizar el compresor en ambientes húmedos o polvorientos.

No dirigir nunca el chorro de aire comprimido hacia personas o animales.

No permitir que ninguna persona que desconoce las instrucciones haga funcionar el compresor.

No golpear el ventilador con objetos contundentes o metálicos ya que se podría romper imprevistamente durante el funcionamiento.

No hacer funcionar el compresor sin el filtro del aire.

No manipular los dispositivos de seguridad y regulación.

No conectar al grifo de salida tubos con capacidad inferior a la del compresor.

Identificación del producto

El producto que Uds. compraron ha sido identificado con la marca CE presente en la portada del manual así como en el compresor mismo, la etiqueta indica los siguientes datos:

1. Datos del constructor
2. Marca CE – año de construcción
3. TYPE = denominación del compresor CODE = código del compresor
4. SERIAL N. = n. de serie del compresor (debe indicarse siempre cuando se requiere asistencia).
5. Rendimiento de aire del compresor medido en (l/min) y (cfm)
6. Presión máxima de ejercicio (bar y PSI) – ruido del compresor dB(A).
7. Datos eléctricos: tensión de alimentación (V/ph), frecuencia (Hz), absorción (A) – potencia (HP y kW), vueltas por minuto (Rpm).
8. Eventuales otras homologaciones.

1	CE 2
3	
4	5
6	7

1. INFORMACIONES GENERALES

1.1 Entrega

El compresor, al momento de la compra se entrega con el específico embalaje de cartón, en cuyo interior, han sido previstas especiales protecciones adecuadas para disminuir al mínimo desplazamientos dentro de la caja misma, en forma tal que resulte muy cómodo el transporte y el posicionamiento.

1.2 Descripción de la máquina y equipos de serie

Los compresores de la serie OILLESS no necesitan ningún tipo de lubricante.

Gracias a ello, las operaciones de mantenimiento ordinario son muy sencillas y limitadas además de no complicar su utilización. Dicha característica permite asimismo colocar el compresor incluso encima de planos inclinados, sin que por ello se resienta su funcionamiento, como sucede en las máquinas lubricadas.

Todos los compresores están equipados con depósitos en conformidad con la Directiva CEE 87/404.

En el embalaje se halla el manual de "uso y mantenimiento" y una ficha técnica, que se deberá consultar para la localización de los principales componentes, además (donde todavía no estén montados), se encuentran las ruedas y los tampones antivibrantes.

En el alojamiento situado en la parte trasera de los compresores mod. Genius, está el cable de conexión eléctrica y también el equipo de serie compuesto por un tubo de espiral con conexión rápida y una pistola de soplado (Fig. 1).

1.3 Utilización prevista



Este compresor ha sido proyectado y realizado especialmente para una utilización discontinua. Aunque esté protegido térmicamente por un protector de motor, que interviene automáticamente al alcanzar los límites de seguridad, es aconsejable un servicio no superior al 50% con un tiempo de funcionamiento continuo no superior a los 15 minutos.

Al compresor se le pueden acoplar una gran variedad de accesorios para soplar con aire comprimido, lavar, pintar, además de los utensilios neumáticos. Para una correcta utilización, hay que leer con atención en el respectivo manual todo lo que se refiere a cada accesorio en particular.

1.4 Desembalaje

La máquina embalada no es demasiado pesada y puede ser levantada por una persona (con un depósito hasta 6 litros) o por dos personas (con un depósito superior a los 6 litros), simplemente colocando las manos en las hendiduras que hay en el cartón. Abrir la parte superior, después de haber quitado del embalaje eventuales flejes y haber quitado (con las pinzas) grapas metálicas de cierre. Sacar el compresor levantándolo con cuidado por las específicas manillas.

Prestar atención al juego de accesorios que hay en el embalaje y controlar que el compresor esté completo.

1.5 Cómo eliminar el embalaje

Se aconseja colocar el material del embalaje en un sitio apropiado y conservarlo por si hubiera que desplazar el compresor, o por lo menos durante el periodo de garantía. De esta manera, en caso de necesidad será más fácil y seguro enviarlo al centro de asistencia. A continuación para eliminar el embalaje hay que entregar dicho material a los órganos encargados o a la empresa especializada en esta operación.

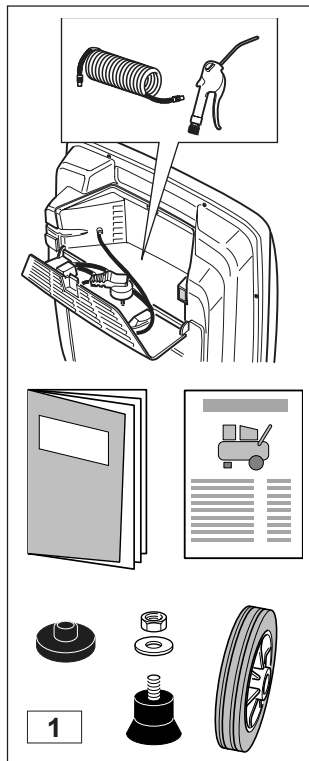

2. PUESTA EN FUNCIONAMIENTO

2.1 Colocación



Para garantizar una ventilación eficaz, los compresores tienen que colocarse a por lo menos 50 cm de cualquier obstáculo que pueda obstruir el paso del aire.

2.2 Empalme eléctrico

Todos los compresores se entregan cuando han superado positivamente un período de prueba en nuestra fábrica, por lo tanto al momento de la compra están preparados para el utilizzo.

El empalme eléctrico es una operación de fundamental importancia.

Antes de efectuar cualquier operación controlar que:

- la tensión de red corresponda a la tensión indicada en la placa o en la ficha de los datos técnicos del compresor.
- la toma de corriente a la cual se empalmará el compresor sea compatible con el enchufe montado en el cable de alimentación.

El compresor está dotado de un enchufe del tipo CEE 7 Si fuera necesario o por una eventual adecuación a las disposiciones del país de utilización, hacer que cambie el enchufe el personal especializado.



Controlar siempre que el interruptor de puesta en marcha se encuentre en posición "0" OFF antes de realizar el empalme eléctrico (Fig. 2).



2.3 Puesta en marcha



Una vez efectuadas las operaciones de instalación y empalme eléctrico, el compresor puede entrar en funcionamiento.

Proceder de la siguiente forma (Fig.2):

- colocar el interruptor de puesta en marcha (A) posicionándolo en "ON / I"
- dejar accionado el compresor durante unos 10 minutos, manteniendo el grifo de salida aire (B) totalmente abierto y el reductor de presión (C) posicionado en la presión máxima.
- En el modelo "Genius" o en caso de que su compresor disponga de grifos rápidos, abrir totalmente el grifo de descarga de la condensa (E).
- transcurrido este intervalo cerrar el grifo (A) o (E) y dejar que el compresor cargue el depósito y se detenga automáticamente al alcanzar la presión máxima (8 bar), visible en el manómetro D. Ahora, se podrá comprobar con que facilidad funciona el compresor. El compresor funciona de manera completamente automática mediante el presóstato que detiene el motor cuando se alcanza la presión máxima y se pone de nuevo en marcha cuando la presión ha descendido hasta el valor mínimo de calibración (aproximadamente 2 bar inferior a la presión máxima). El correcto funcionamiento del compresor está indicado por:
a) un sople de aire comprimido cada vez que se detiene el motor.
b) un sople prolongado (unos 20-30 seg.) en cada puesta en marcha con el depósito sin estar bajo presión

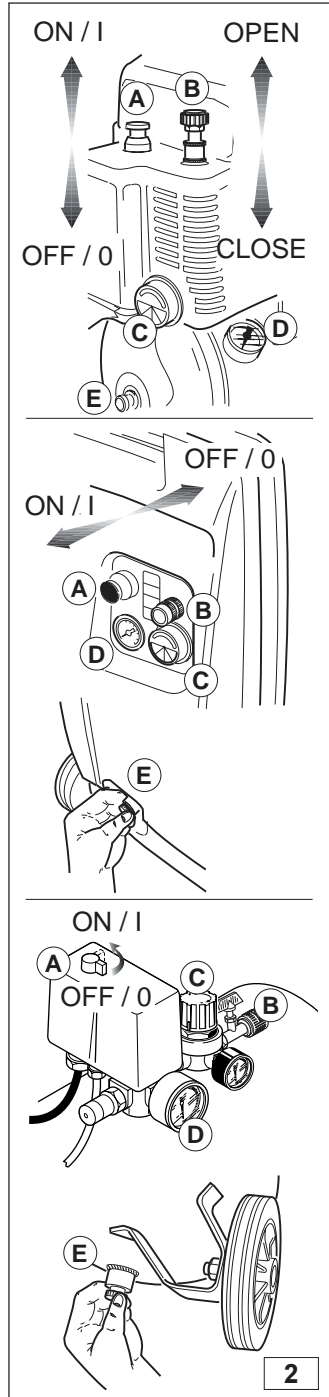

2. PUESTA EN FUNCIONAMIENTO

· Para detener el compresor no sacar nunca el enchufe de la toma, sino **intervenir siempre** en el interruptor (A). Esto permite la descarga del aire comprimido de la culata y facilita la puesta en marcha sucesiva.

2.4 Protector motor

El compresor ha sido equipado con un dispositivo de protección del motor (Fig. 3).

Este dispositivo se activa cuando el motor se recalienta, después de anomalías de funcionamiento. En estas circunstancias el protector motor (F) entra en función automáticamente interrumpiendo la alimentación eléctrica e impide que el motor se perjudique.

Se aconseja esperar algunos minutos (aproximadamente 5) antes de restablecer manualmente el protector motor y poner en marcha el compresor.



Si al accionar nuevamente la máquina el dispositivo interviene otra vez se aconseja posicionar el interruptor de puesta en marcha en la posición "0" OFF e interrumpir la alimentación eléctrica, luego dirigirse a un centro de asistencia autorizado.

2.5 Regulación de la presión de trabajo

Comprobar el valor óptimo de la presión del accesorio que se desea emplear, en el manual de instrucciones correspondiente.

Por medio del reductor (C) (Fig.4) es posible regular la presión del aire comprimido en salida con el valor deseado. Para efectuar dicha operación es suficiente girar la perilla hacia la derecha para aumentar la presión y hacia la izquierda para reducirla, haciendo coincidir la flecha con el valor de presión deseado.

Después de su empleo se aconseja colocar la perilla al valor de presión cero, para no deteriorar el reductor.

2.6 Cambio herramienta



El empalme debe ser efectuado por medio del grifo de línea (B). Durante la operación de montaje de la herramienta o en la eventualidad que se deseara cambiar con una diferente manteniendo el depósito en presión, es obligatorio interrumpir el caudal del aire en salida (Fig.4).

(B1) Grifo corredizo: desplazar la abrazadera hacia abajo para cerrar.

(B2) Grifo rápido: desactivar la conexión rápida presionando la brida del grifo hacia el panel de mandos, de esta manera el flujo de aire se interrumpe automáticamente; cuando se haya montado la nueva herramienta activar de nuevo la conexión rápida en el grifo

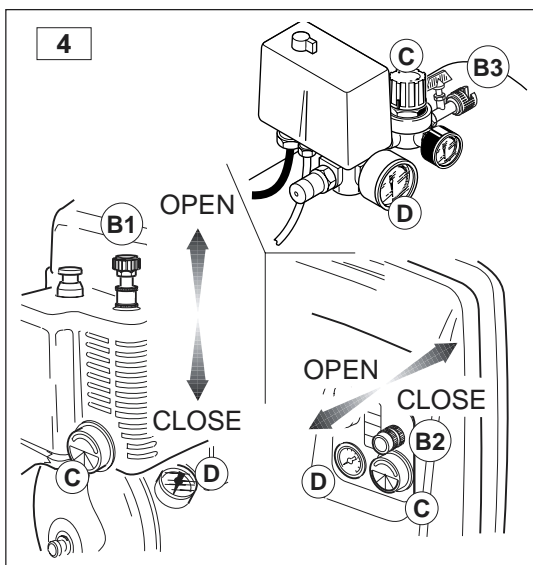
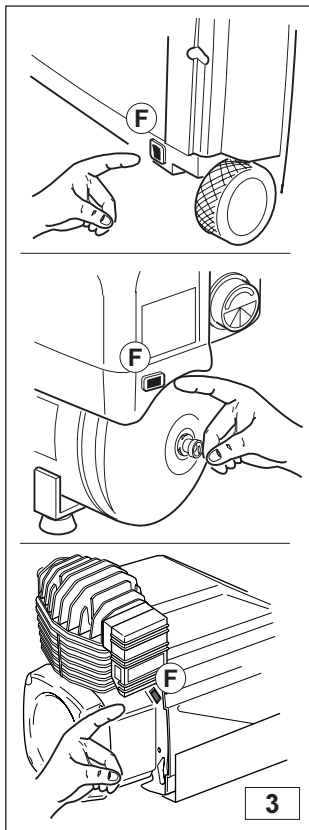

3. MANTENIMIENTO

presionando hacia el panel de mandos, para restablecer el flujo del aire comprimido.

(B3) Grifo de mariposa: girar la mariposa hacia la izquierda para cerrar el grifo.

3.1 Advertencias



Para mantener el compresor en buenas condiciones de funcionamiento es necesario realizar algunas operaciones de mantenimiento periódico.

Apagar el compresor y descargar el aire del depósito antes de efectuar cualquier operación de mantenimiento.

3.2 Descarga condensa (semanal)

Proceder como se indica a continuación (Fig. 5):

- Abrir la válvula (E) girándola hacia la izquierda.
- Posicionar el depósito en forma tal que la embocadura de la válvula se encuentre dirigida hacia abajo.
- Colocar un contenedor de recolección debajo de la válvula y dejar el compresor en esta posición hasta que el aire haya salido completamente.

Los compresores de la serie "OILLESS" son compresores sin lubricantes, por lo tanto la condensa no está absolutamente contaminada y puede por lo tanto ser eliminada en el desagüe.

3.3 Limpieza filtro de aspiración (mensual)

Limpiar el filtro más frecuentemente en caso de que el compresor se utilice en zonas muy polvorientas.

Desmontar el filtro de aspiración y reemplazar el elemento filtrante o limpiarlo (Fig.6).

- Utilizando un destornillador cruciforme destornillar los cuatro tornillos que sujetan el carenado de protección del motor y quitarlo levantándolo.
- Quitar la tapa de protección del filtro que puede ser por encastre o hallarse bloqueado por medio de un tornillo central y extraer el elemento filtrante.
- Lavar el elemento filtrante con agua y jabón y secarlo completamente antes de volver a montarlo.

NOTA: en el modelo Genius el elemento filtrante se halla alojado en el compartimiento del cable eléctrico situado en la parte trasera.



Por ningún motivo el compresor tiene que funcionar sin el filtro de aspiración, la entrada de cuerpos extraños o de polvo pueden causar graves daños a los componentes internos.

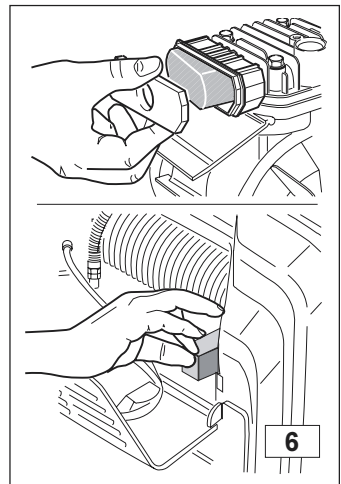
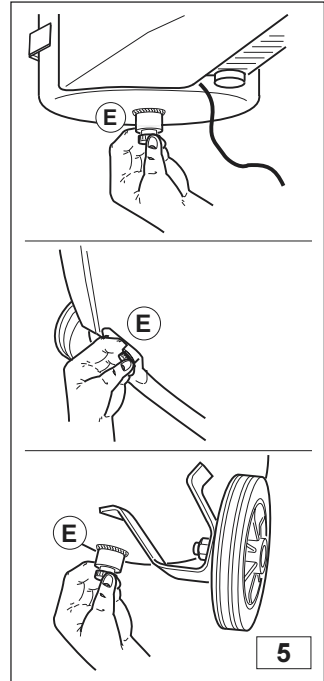

4. BUSQUEDA DE LAS AVERÍAS



Anomalía	Causa	Solución
Disminución de la presión en el depósito.	Pérdida de aire en las conexiones.	Cargar el compresor con la máxima presión, desconectar la corriente y con un pincel mojado con agua y jabón distribuir dicha solución en todas las conexiones. La pérdida de aire se evidenciará gracias a las burbujas de aire. Apretar las conexiones en los puntos donde se produzcan dichas burbujas. Si continúan las pérdidas dirigirse a la asistencia técnica.
Pérdida de aire de la válvula del presóstato con el compresor parado.	Válvula de cierre defectuosa.	Descargar el aire del depósito, desmontar el tapón de cierre de la válvula de cierre y limpiar con esmero el alojamiento de la válvula. Si fuera necesario, sustituir el elemento de retén, y sucesivamente proceder al remontaje de todos los elementos.
Pérdida de aire prolongada de la válvula del presóstato con compresor en marcha	Rotura de la válvula de arranque en vacío	Sustituir la válvula.
El compresor se detiene y no arranca.	Rotura de la válvula de arranque en vacío	Desactivar la corriente del presóstato y presionar el pulsante para restablecer la corriente (Fig.3)
	Bobinado quemado.	Dirigirse al personal especializado.
El compresor se detiene cuando alcanza la presión máxima e interviene la válvula de seguridad.	Funcionamiento irregular o rotura del presóstato.	Dirigirse al personal especializado.